

+GF+

Finanzanalystenkonferenz

Geschäftsjahr 2019

Andreas Müller, Mads Joergensen
26.02.2020



Starke Performance bei GF Piping Systems – konjunktureller Gegenwind beeinflusst Ergebnis



- Umsatz ging organisch um 4,1% auf CHF 3'720 Mio. zurück
- Betriebsergebnis vor Einmaleffekten belief sich auf CHF 281 Mio. (nach Einmaleffekten CHF 235 Mio.) mit einer EBIT-Marge von 7,6% und 6,3%
- Strategischer Umbau mit erwarteten Einmaleffekten von CHF 46 Mio.
- Vorgeschlagene Dividende per Aktie mit CHF 25 auf hohem Vorjahresniveau



Strategie 2020 – die weiteren Erfolge



- Neuer konzernweiter Innovationsprozess setzt vollumfänglich auf die Design Thinking Methode
- GF Piping Systems hat mehrere Innovationen (Hycleen/COOL-FIT) erfolgreich in Schlüsselmärkten eingeführt
- GF Casting Solutions mit ersten Luftfahrtkomponenten im 3D Druck Verfahren
- GF Machining Solutions lancierte digitale Lösungen und neue Lasertechnologien

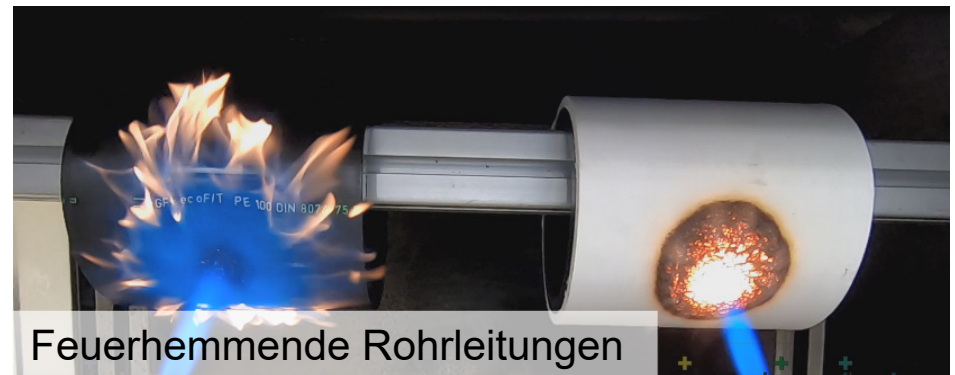

Verlagerung in höherwertigere Geschäftsfelder und Fokus auf Wachstumsmärkte

- Abschluss des proaktiven Rückzugs aus dem europäischen Automobil-Eisenguss
- Fräsmaschinen-Aktivitäten an einem Standort in Biel/Bienne (Schweiz) zusammengeführt
- Ausbau des Marinesegments mit der Akquisition eines US-Supply-Chain-Experten
- Joint Venture in Ägypten, Aufbau einer Produktion für GF Piping Systems



Joint Venture in Ägypten



GF Piping Systems wächst – Märkte abgeschwächt

(Umsatz in CHF Mio.)

■ 2018 ■ 2019
 ▨ Devestition

Organisches Wachstum

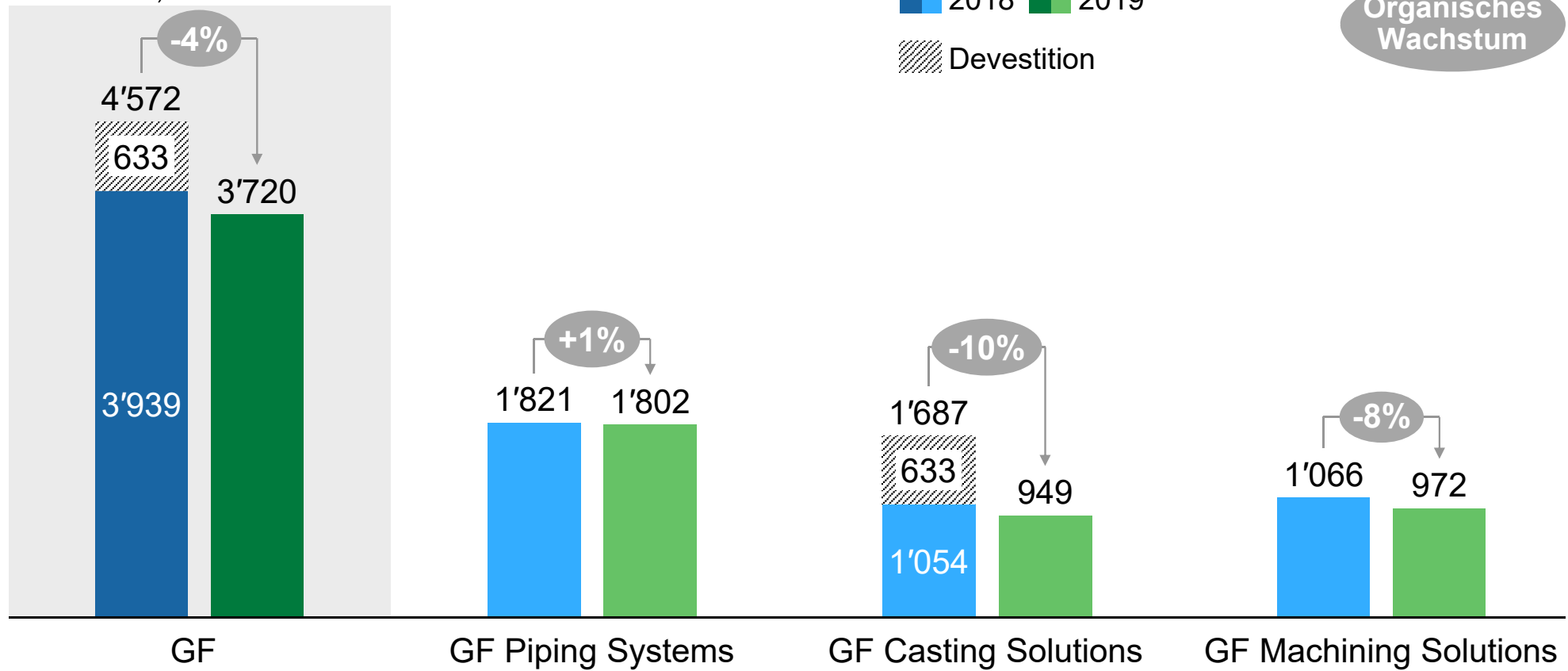

GF Piping Systems mit hoher Resilienz und Profitabilität

(EBIT-Marge in %)

2018 2019

Strategische Ziele

Vor Einmaleffekten

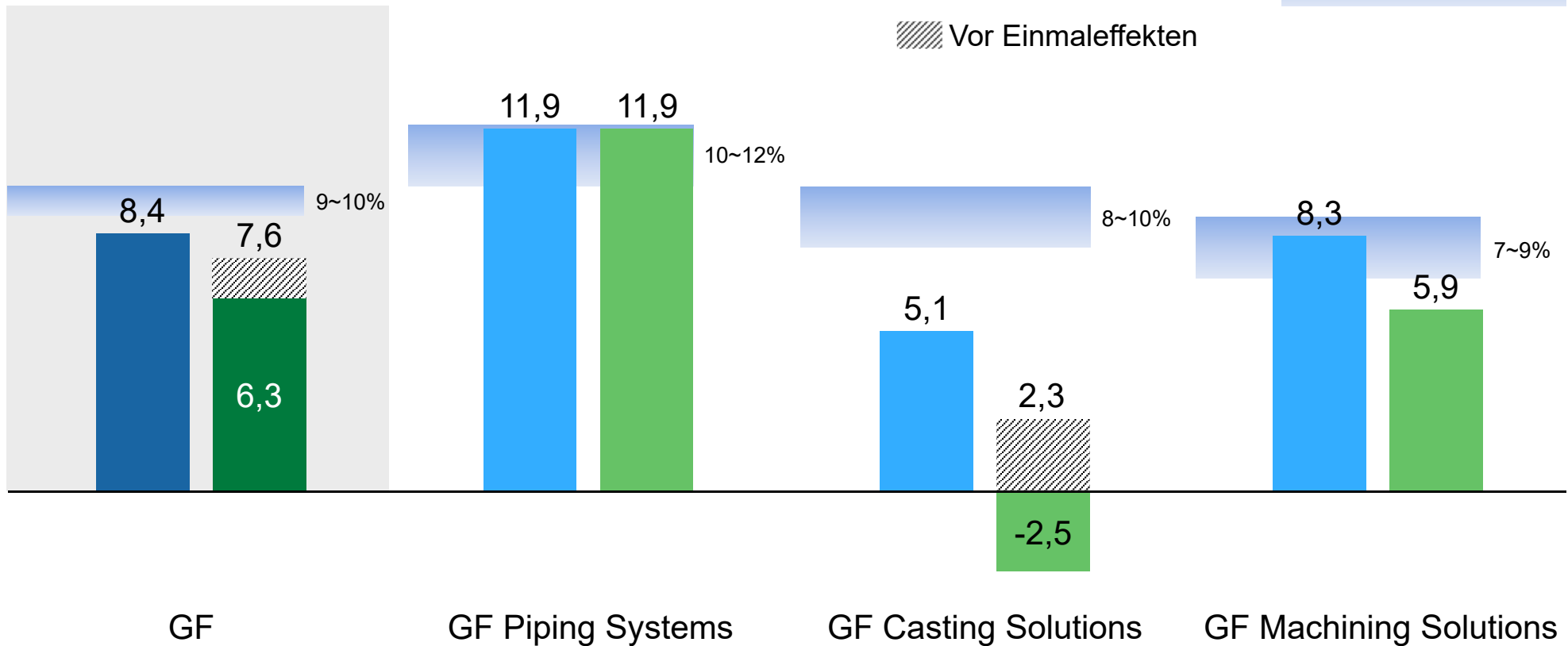

Strategische Ausrichtung intakt



(ROIC in %)

■ 2018 ■ 2019
■ Durchschn. 2016-2019
 Vor Einmaleffekten

Strategische Ziele

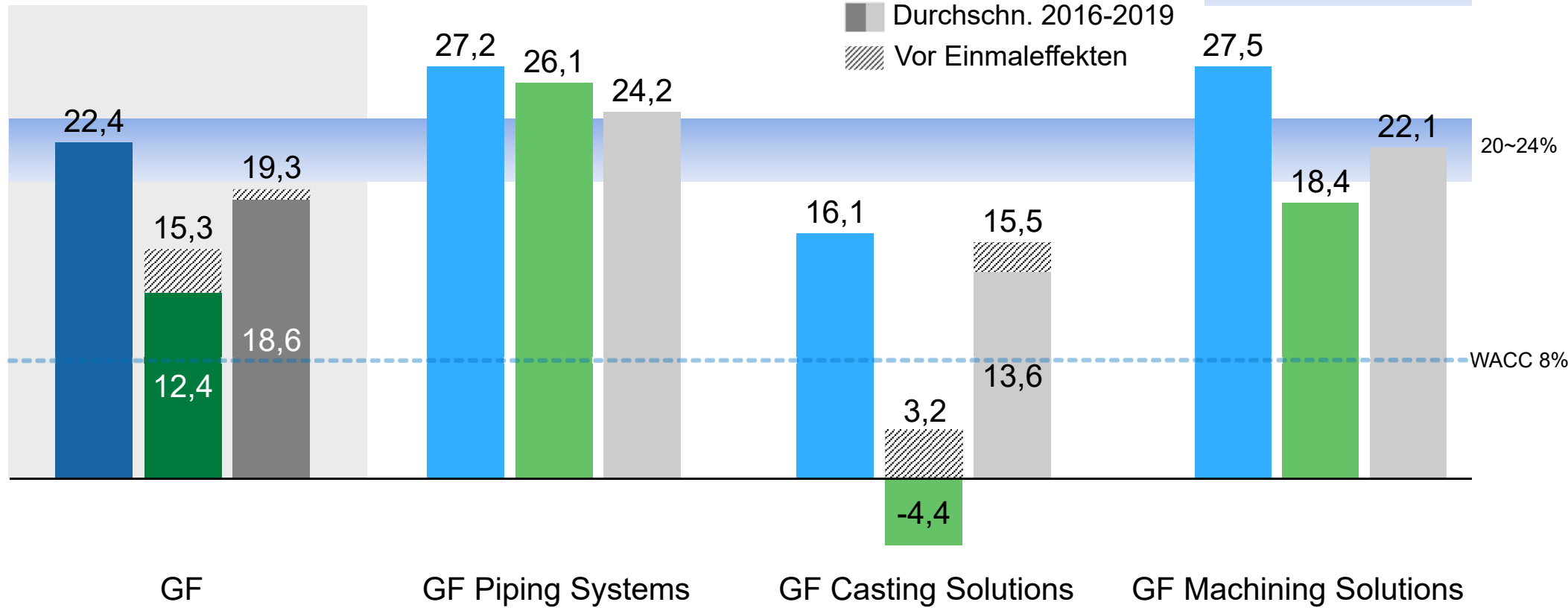

Hohe Widerstandskraft inmitten von konjunkturellem Gegenwind

- Umsatz von CHF 1'802 Mio., organisches Wachstum von 1,3%
- Negative Währungseffekte von CHF 45 Mio. schmälern Umsatz
- Betriebsergebnis bei CHF 214 Mio.
- Starke Performance in Europa – Asien und USA litten unter Handelsspannungen
- Organisches Wachstum in allen drei Marktsegmenten (Industrie, Haustechnik sowie Wasser- und Gasversorgung)



Nachhaltigkeit beeinflusst Geschäft positiv



Neu: COOL-FIT 4.0



Absperrklappe



Fokus auf Innovationen für unsere Kunden



Umbruch in der Automobilindustrie prägt das Ergebnis

- Umsatz von CHF 949 Mio., organischer Rückgang von 9,7%
- Deutlicher Rückgang der Automobilproduktion in Deutschland (-7%)* und China (-8%)*
- Rückgang des Betriebsergebnisses vor Einmaleffekten auf CHF 22 Mio. (nach Einmaleffekten CHF -24 Mio.)
- Verlagerung der Leichtmetallgiesserei von Deutschland nach Österreich und Rumänien nach Plan
- Rückzug aus dem Automobil-Eisengussgeschäft in Europa abgeschlossen – Fokus auf Leichtbauteile und Komponenten für den Luftfahrt- und Energiesektor



GF Casting Solutions

Fokus liegt weiterhin auf vielversprechenden Marktsegmenten

+GF+



Turbinenleit-
schaufelring

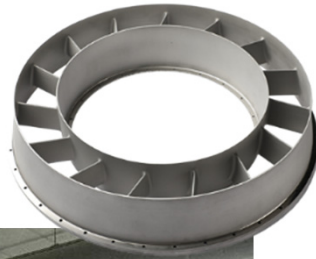

Instrumenten-
querträger

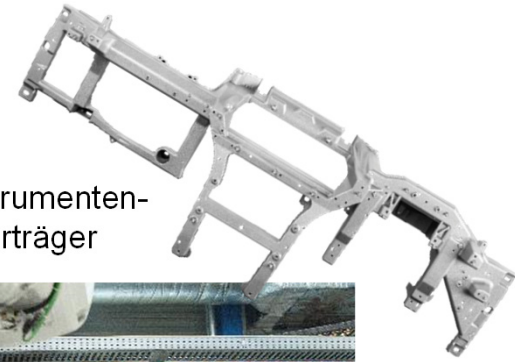

Luftfahrtsegment

+24%

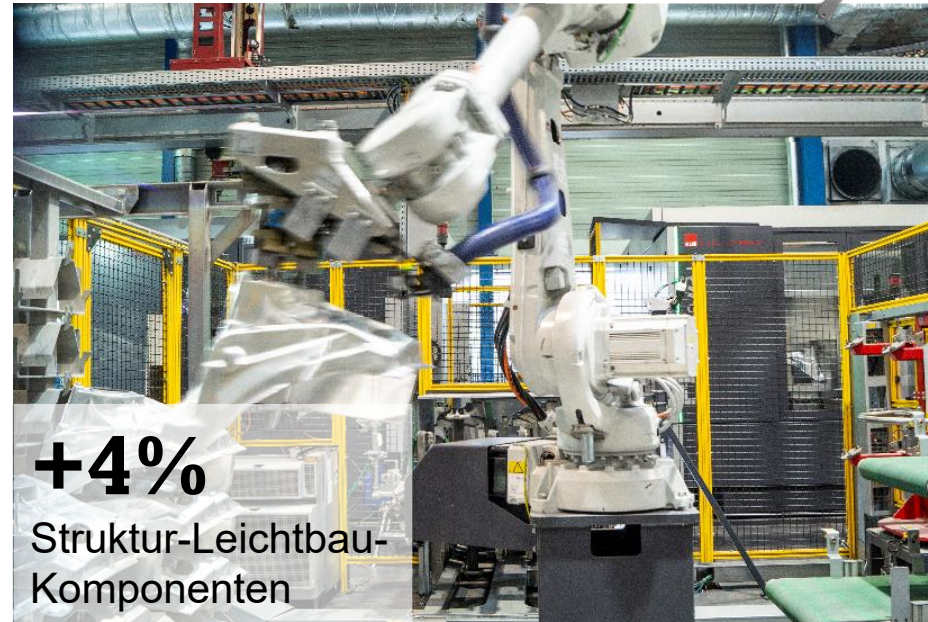

+4%

Struktur-Leichtbau-
Komponenten

Innovative Leichtbau-Strukturteile

Federbeinstütze für Aiways

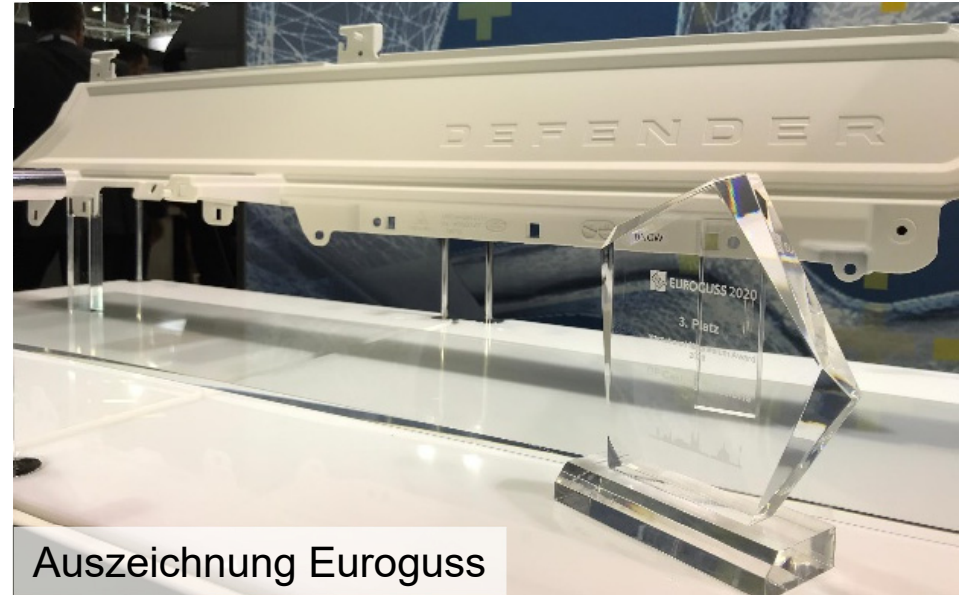

Neue Technologien mit starkem Wachstum – Marktsituation beeinflusst Ergebnis

- Umsatz von CHF 972 Mio., organischer Rückgang von 7,5%
- Betriebsergebnis von CHF 57 Mio.
- Rückgang in asiatischen und europäischen Märkten; Wachstum in den USA dank starker Position in der Luftfahrt und Medizintechnik
- Laser und neue Technologien mit permanent hoher Kundennachfrage, Wachstum von 41% im Jahr 2019



Eröffnung neues Gebäude in Biel

Neue Produkte für wachsende Marktsegmente

Segment Luftfahrt

+17%



Microlution-
Maschine

Segment Medizintechnik

+9%



Digitalisierte,
vorausschauende
Wartung

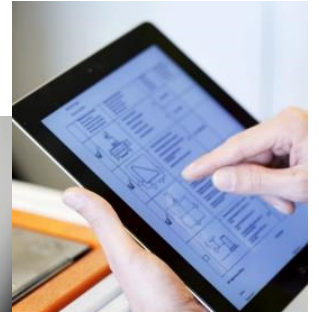

GF Machining Solutions

Führende Rolle im Bereich Innovation



Laser-Technologien



EMO



Spark Track



CUT P 550 Pro



Dashboard

Mads Joergensen, CFO

Konzernrechnung

Umsatz nach Divisionen



(Mio. CHF)

	2019	2018	Wachstum Δ %	Organ. Wachstum ¹⁾
GF Piping Systems	1'802	1'821	-1,0 %	1,3 %
GF Casting Solutions	949	1'687	-43,7 %	-9,7 %
GF Machining Solutions	972	1'066	-8,8 %	-7,5 %
Konzern	3'720	4'572	-18,6 %	-4,1 %
Umsatz H1	1'915	2'396	-20,1 %	-5,5 %
Umsatz H2	1'805	2'176	-17,0 %	-2,5 %

Strategische Anpassungen und Währungseffekte beeinflussen Umsatzvolumen

(Mio. CHF)

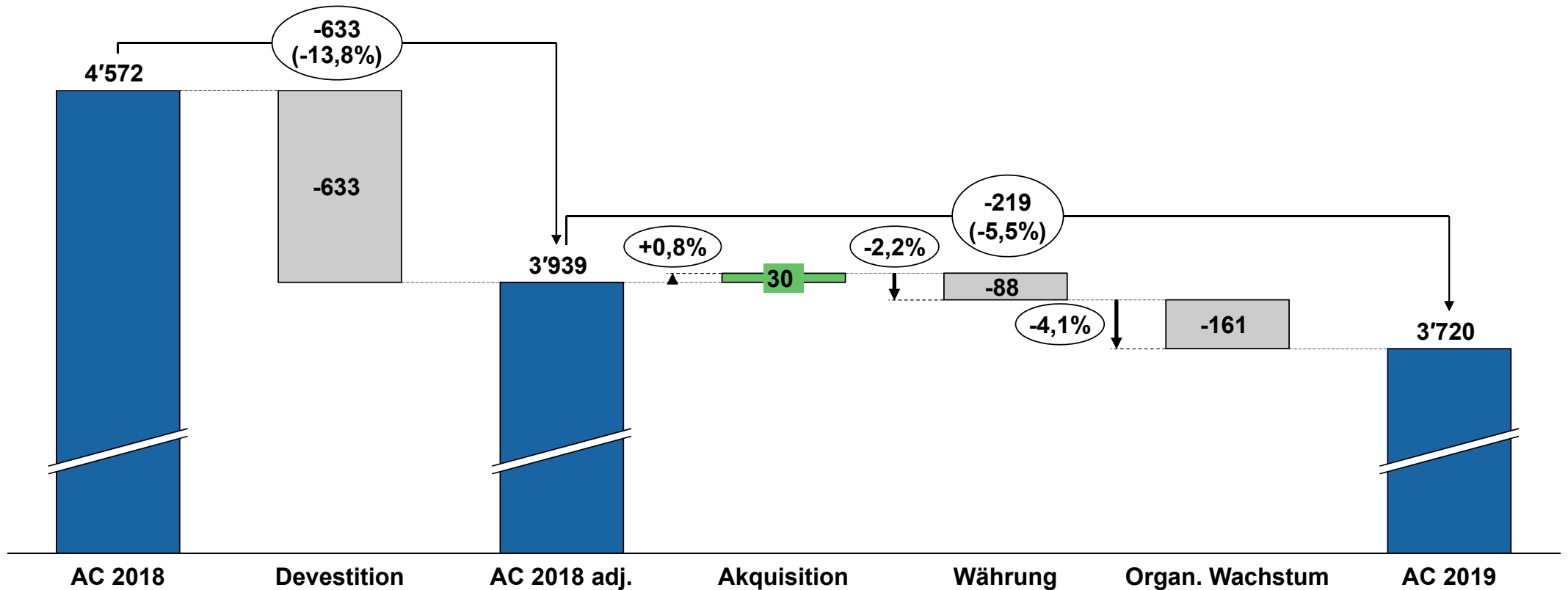

Starkes Wachstum in Nordamerika, aber Herausforderungen in Asien und Europa

(Mio. CHF)

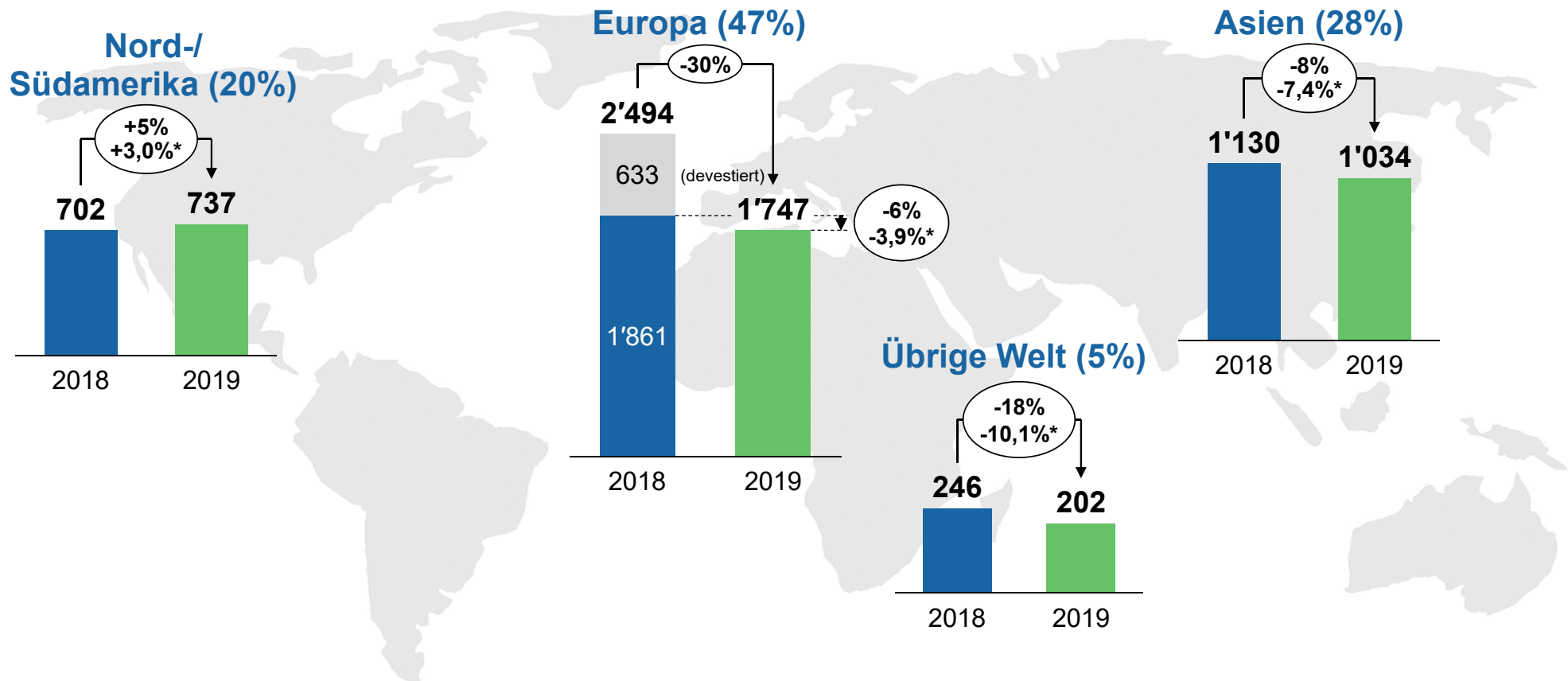

Starke negative Währungseffekte auf Umsatz und EBIT 2019

(Mio. CHF)

Pro Division:	Umsatz	EBIT
GF Piping Systems	-45	-22
GF Casting Solutions	-29	-1
GF Machining Solutions	-14	+2
Konzern	-88	-21

Pro Währung:	Umsatz	EBIT
EUR	-49	-9
USD	+18	-5
CNY	-23	-2
TRY	-18	-3
Übrige	-16	-2
Total	-88	-21

EBIT und Marge pro Division



	EBIT Mio. CHF			EBIT-Marge		
	2019	2019 vor Einmal- effekten	2018	2019	2019 vor Einmal- effekten	2018
GF Piping Systems	214		217	11,9 %		11,9 %
GF Casting Solutions	-24	22	86	-2,5 %	2,3 %	5,1 %
GF Machining Solutions	57		88	5,9 %		8,3 %
Konzern	235	281	382	6,3 %	7,6 %	8,4 %
EBIT H1	139	153	208	7,3 %	8,0 %	8,7 %
EBIT H2	96	128	174	5,3 %	7,1 %	8,0 %

Einmaleffekte: Geldabfluss erwartet in 2020

(Mio. CHF)

Einmaleffekte auf EBIT (inkl. Devestition Eisengiesserei in Herzogenburg)	2019	2020	2021	Total
Einschätzung H1 2019	~ -48	~ -17		~ -65
Update GJ 2019	-46	~ -17		~ -63

Einmaleffekte auf Cashflow (inkl. Verkauf Liegenschaft in Werdohl)				
Einschätzung H1 2019	~ -6	~ -45	~ +16	~ -35
Update GJ 2019		~ -47	~ +16	~ -31

Erfolgsrechnung



(Mio. CHF)	2019	2018	Δ
Umsatz	3'720	4'572	-19 %
Bruttowertschöpfung	1'386	1'668	-17 %
Personalaufwand	-1'012	-1'139	-11 %
EBITDA	374	529	-29 %
Abschreibungen, Amortisation	-139	-147	-5 %
EBIT vor Einmaleffekten	281	382	-26 %
EBIT	235	382	-38 %
Finanzergebnis	-38	-35	9 %
Ordentliches Ergebnis	197	347	-43 %
Betriebsfremdes Ergebnis	6	1	-
Konzernergebnis vor Ertragssteuern	203	348	-42 %
Ertragssteuern	-31	-69	55 %
Minderheitsanteile	1	2	-50 %
Konzernergebnis nach Minderheiten	173	281	-38 %
Gewinn je Aktie in CHF	42	69	-39 %

Bilanz: Aktiven – Liquidität bleibt stark

(Mio. CHF)

	2019	%	2018	%
Flüssige Mittel und Wertschriften	530		542	
Forderungen aus L. und L.	597		697	
Vorräte	751		779	
Übriges Umlaufvermögen	121		110	
Umlaufvermögen	1'999	60	2'128	62
Sachanlagen	1'131		1'130	
Immaterielle Anlagen	34		34	
Latente Steueraktiven	70		53	
Übrige Finanzanlagen	110		99	
Anlagevermögen	1'345	40	1'316	38
Aktiven	3'344	100	3'444	100

Bilanz: Fremd- und Eigenkapital – Erneut gestiegene Eigenkapitalquote

(Mio. CHF)

	2019	%	2018	%
Kurzfristiges Fremdkapital	1'012		1'124	
Langfristiges Fremdkapital	894		892	
Fremdkapital	1'906	57	2'016	59
Aktienkapital	4		4	
Kapitalreserven	23		26	
Eigene Aktien	-7		-9	
Gewinnreserven	1'376		1'361	
Minderheitsanteile	42		46	
Eigenkapital	1'438	43	1'428	41
Passiven	3'344	100	3'444	100

Freier Cashflow bleibt auf hohem Niveau

(Mio. CHF)

	2019	2018
EBITDA	374	529
Veränderung Nettoumlaufvermögen	-10	-77
Bezahlte Steuern/Zinsen	-77	-79
Übrige Veränderungen	31	24
Cashflow aus Betriebstätigkeit	318	397
Investitionen in Sachanlagen (Capex)	-178	-234
Cashflow aus Akquisitionen	-5	-154
Übrige Zugänge/Veränderungen, netto	-3	-16
Cashflow aus Investitionstätigkeit	-186	-404
Freier Cashflow	132	-7
Freier Cashflow vor Akquisitionen/Devestitionen	137	147

Kennzahlen auf einen Blick



	2019	2018
Nettoverschuldung in CHF	232	238
Nettoverschuldung / EBITDA (multiple)	0,6x	0,4x
Eigenkapitalquote in %	43	41
ROIC in %	12,4	22,4
ROIC in % vor Einmaleffekten	15,3	
Return on Equity in %	12	20
Gewinn je Aktie in CHF	42	69
Ausschüttung (Vorschlag) je Aktie in CHF	25	25
Personalbestand (inkl. Lehrlinge)	14'678	15'027

Andreas Müller, CEO

Ausblick 2020

Wirtschaftliche und politische Unsicherheiten in 2020 dauern an Coronavirus wird das Geschäft in Asien beeinträchtigen

- Operative Exzellenz und Innovation bleiben im Fokus
- Programm zur Steigerung der Agilität gestartet
- Definition des Strategiezyklus 2025

Robuste GF Piping Systems wird
Verlagerung in höherwertigere
Geschäftsfelder fortsetzen

GF Casting Solutions wird
Transformationsprozess
weiterführen, erwarteter
Abschluss in 2021

GF Machining Solutions wird
digitale Lösungen und das
Medizintechnik-Segment
weiterentwickeln

Strategische Profitabilitätsziele intakt (ROS 9-10%; ROIC 20-24%)



+GF+

+GF+

Vielen Dank

Disclaimer



Dieses Dokument dient ausschliesslich zu Präsentationszwecken und ist nicht als Angebot, Einladung oder Aufforderung zur Zeichnung, zum Kauf oder zum Verkauf von Anlagen zu verstehen. Weder dieses Dokument noch sein Inhalt bilden die Grundlage für einen Vertrag.

Die hierin zum Ausdruck gebrachten Meinungen spiegeln die aktuellen Einschätzungen der Geschäftsleitung von GF wider. Die Präsentation beinhaltet zukunftsgerichtete Aussagen, die mit Risiken und Unwägbarkeiten verbunden sind. Die tatsächlichen Ergebnisse von GF können aufgrund einer Reihe von Faktoren wesentlich von den in diesen zukunftsgerichteten Aussagen und Prognosen erwarteten Ergebnissen abweichen.

Die Geschäftsleitung von GF übernimmt keinerlei Haftung für die Nutzung dieser Präsentation.